

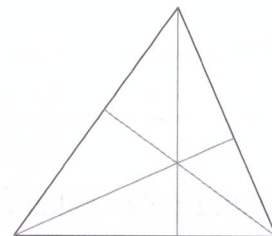

Jeśli potrzebujesz rozgrzewki

- 1 Zaznacz tym samym kolorem jedną podstawę i odpowiadającą jej wysokość. Na każdym rysunku wybierz inną podstawę.

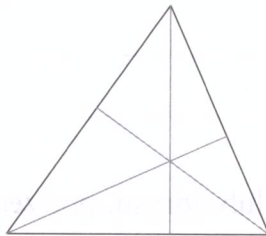
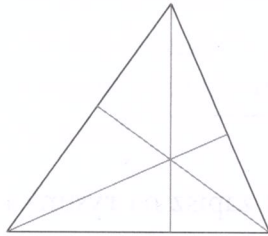

- 2 W każdym trójkącie narysuj wysokość prostopadłą do zaznaczonego boku. Zmierz i zapisz długość tego boku i narysowanej wysokości.



podstawa $a =$ _____

wysokość $h =$ _____

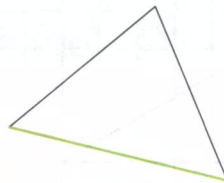

podstawa $a =$ _____

wysokość $h =$ _____



podstawa $a =$ _____

wysokość $h =$ _____

- 3 Na rysunku zaznaczono jedną wysokość trójkąta. Jej długość oraz długość odpowiedniej podstawy podano pod rysunkiem. Zapisz na rysunku długości podstawy i wysokości. Oblicz pole trójkąta.

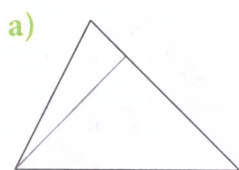

podstawa $a = 4$ cm
wysokość $h = 3$ cm

$P =$ _____

$P =$ _____ cm^2

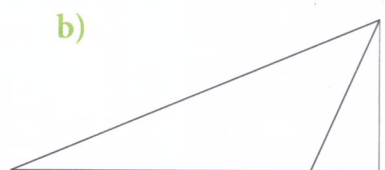

podstawa $a = 6$ cm
wysokość $h = 3$ cm

$P =$ _____

$P =$ _____ cm^2

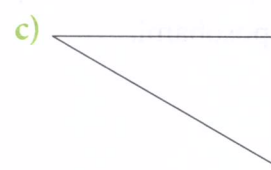

podstawa $a = 7$ cm
wysokość $h = 4$ cm

$P =$ _____

$P =$ _____ cm^2

4 Narysuj wysokość prostopadłą do zaznaczonego boku trójkąta. Zmierz i zapisz długość tego boku i narysowanej wysokości. Oblicz pole trójkąta.

a)



$P =$ _____

b)



$P =$ _____

c)

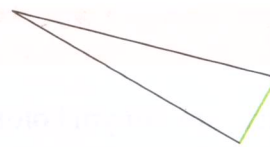

$P =$ _____

5 Oblicz pola trójkątów. Zaznacz lub dorysuj potrzebne odcinki i zapisz na rysunku ich długości.

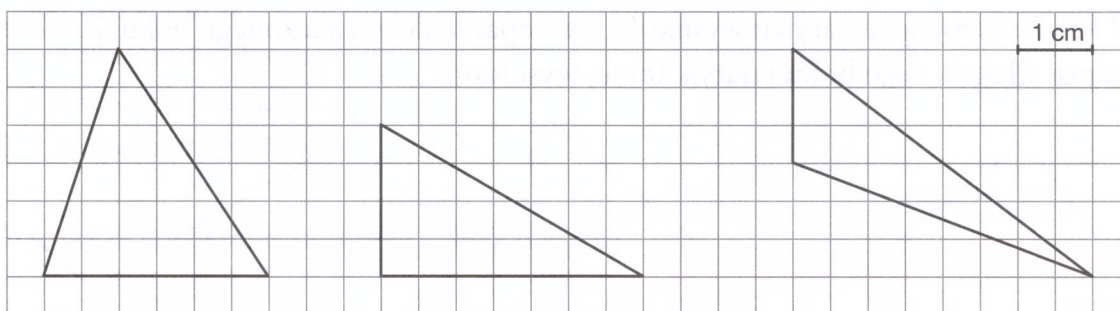

$P =$ _____

$P =$ _____

$P =$ _____

6 Na rysunku podano długości wszystkich boków i wszystkich wysokości trójkąta. Do każdego boku dobierz odpowiednią wysokość i oblicz pole trójkąta trzema sposobami.

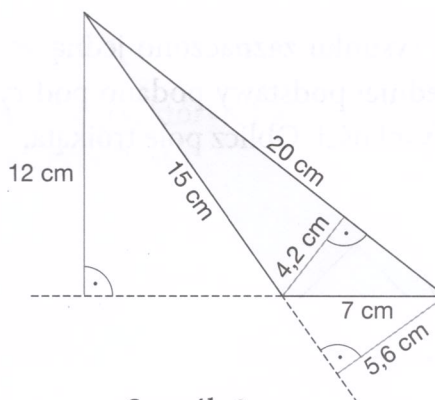

Sposób 1

$a =$ _____
 $h_a =$ _____
 $P =$ _____

Sposób 2

$b =$ _____
 $h_b =$ _____
 $P =$ _____

Sposób 3

$c =$ _____
 $h_c =$ _____
 $P =$ _____

7. Oblicz pola figur. W tym celu podziel je na wielokąty, których pola łatwo jest obliczyć.

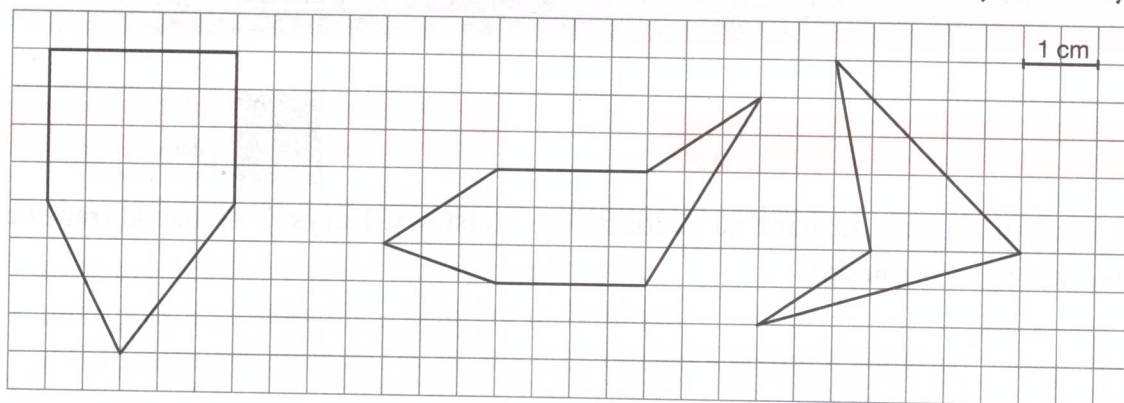

$P =$ _____

$P =$ _____

$P =$ _____

8. Narysuj dwa trójkąty, jeden prostokątny i jeden rozwartokątny, każdy o takim samym polu jak pole narysowanego trójkąta.

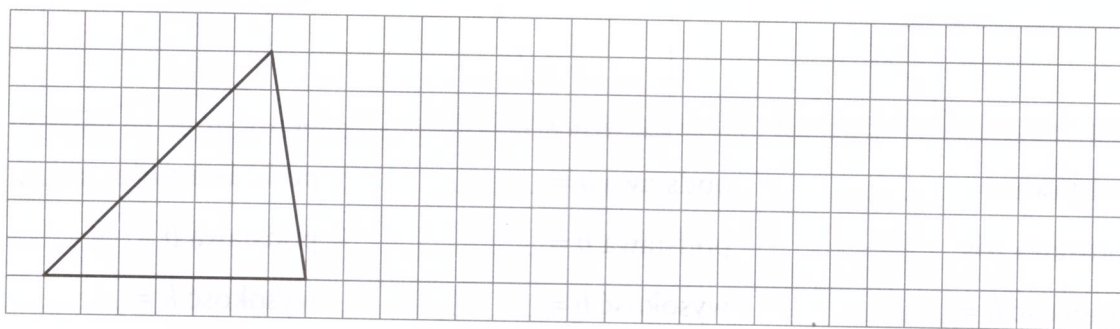

Dla dociekliwych

9. Narysuj wysokości trójkątów ABD , BCD i ACD , wychodzące z wierzchołka D .

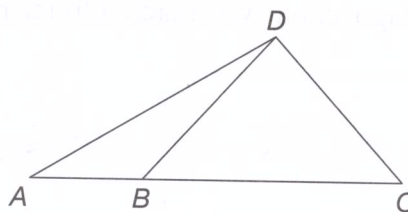

a) Jaką długość ma odcinek BC , jeśli $AB = 2$ cm, a pole trójkąta ABD jest 3 razy mniejsze od pola trójkąta BCD ?

$BC =$ _____

b) Jaką długość ma odcinek BC , jeśli $AB = 4$ cm, a pole trójkąta ABD jest 5 razy mniejsze od pola trójkąta ACD ?

$BC =$ _____